

# SmartFil

Obj.č.: 64 650 100



## Technické údaje

| Filtr               |                               |
|---------------------|-------------------------------|
| Filtrační stupně    | 2                             |
| Filtrační metoda    | Jednorázový filtr             |
| Filtrační plocha    | 25 m <sup>2</sup>             |
| Typ filtru          | Safe Change Filter            |
| Materiál filtru     | Polyesterové vlákno           |
| Stupeň odlučivosti  | > 99,5 %                      |
| Třída filtru        | E12                           |
| Další filtr         | Předfiltr (hliník. pletenina) |
| Základní údaje      |                               |
| Odsávací výkon      | 1100 m <sup>3</sup> /h        |
| Hmotnost            | 131 kg                        |
| Výkon motoru        | 1,5 kW                        |
| Napěťová soustava   | 3 x 400 V / 50 Hz             |
| Jmenovitý proud     | 3,1 A                         |
| Ovládací napětí     | 24 V, DC                      |
| Hladina hluku       | 70 dB(A)                      |
| Doplňkové informace |                               |
| Typ ventilátoru     | Radiální ventilátor           |
| Odsávací rameno typ | hadicové provedení            |
| Odsávací rameno     | 2 m                           |

## Oblast použití

- Hodí se též pro chromniklové oceli
- Střední množství kouře a prachu
- Časté používání
- Střídající se pracoviště

## Přednosti

- Méně pohybů odsávacího ramena díky tvarování odsávací hubice
- Zvýšená bezpečnost díky monitorování filtru
- Zvýšená bezpečnost při bezkontaminační výměně filtru
- Vysoká hospodárnost díky velké kapacitě a dlouhé životnosti filtru

## Charakteristika

- Odsávací hubice otočná o 360 stupňů se škrťací klapkou
- 25m<sup>2</sup> filtrační ploch
- Kompaktní a masivní design
- Odsávací rameno 2 m

## Dodatečné vybavení

- Automatika Start/Stop
- Osvětlení pracovního místa včetně ZAP/VYP na odsávací hubici

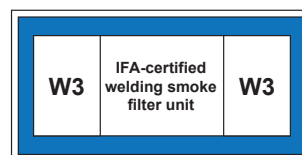

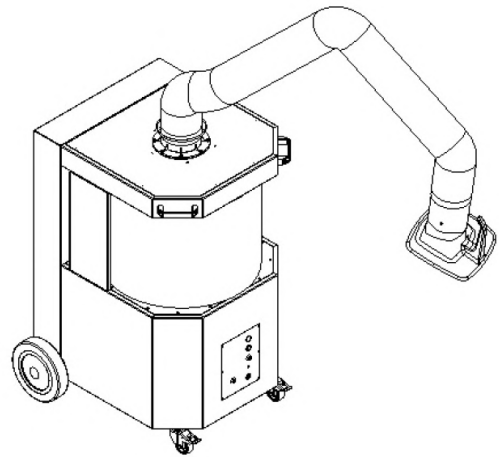
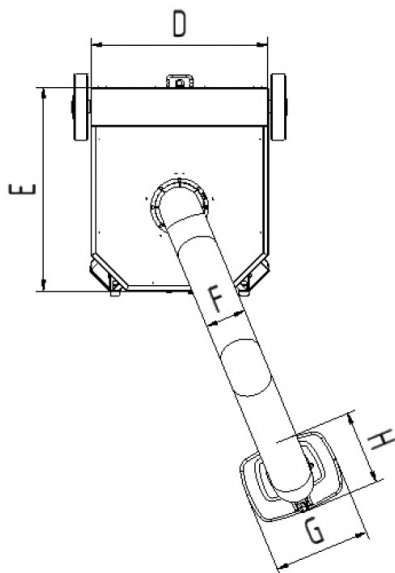
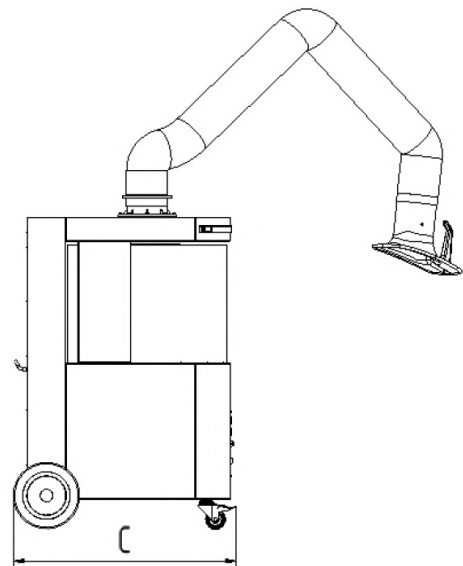
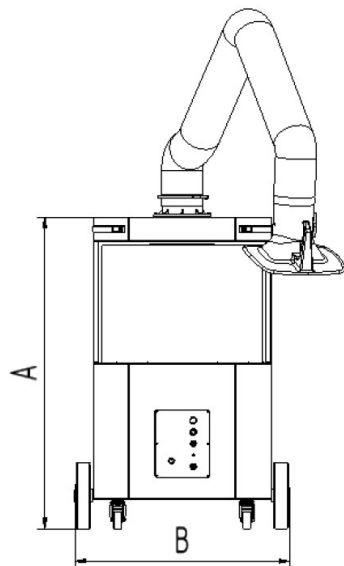

## Technické údaje

### Rozměry

|   |         |
|---|---------|
| A | 1169 mm |
| B | 795 mm  |
| C | 836 mm  |
| D | 667 mm  |
| E | 764 mm  |
| F | 150 mm  |
| G | 360 mm  |
| H | 295 mm  |